

Luftreiniger

Benutzerhandbuch

Modell: FA950V

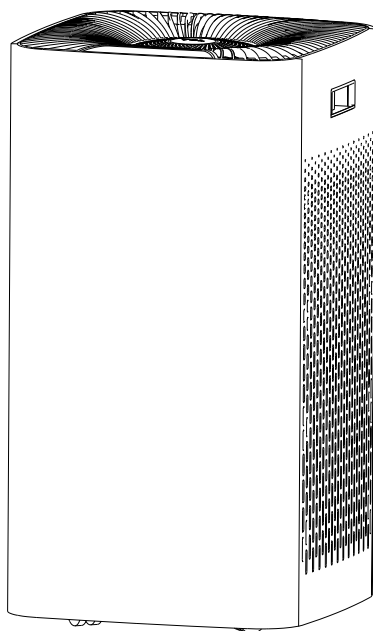

Bitte lesen Sie das Benutzerhandbuch vor dem Gebrauch sorgfältig durch und verwenden Sie es strikt in Übereinstimmung mit den Anforderungen in diesem Handbuch. Bitte bewahren Sie es nach der Lektüre ordnungsgemäß auf, um es in Zukunft überprüfen zu können.

INHALT

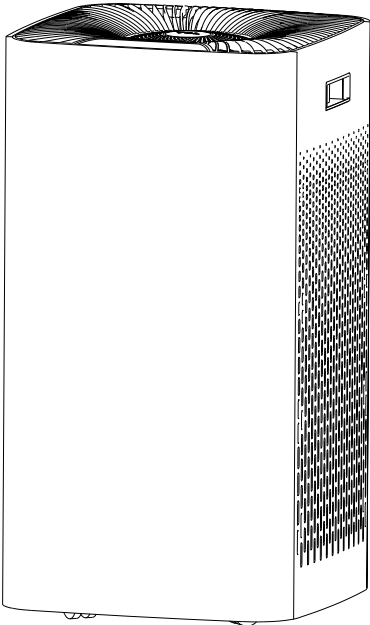

Benutzerhandbuch

1 Sicherheitsvorkehrungen	4
<hr/>	
2 Produkteinführung	6
Funktionsbeschreibung des Bedienfeldes	7
<hr/>	
3 Vor der Verwendung	8
Datum der Verwendung auf dem Etikett eintragen	8
Anzeigeleuchte der Luftqualität verstehen	8
Demontage- und Installationsmethoden für die Rückseite	9
Platzierung des Luftreinigers	9
Filternetz installieren	10
Funktionen des Filternetzes verstehen	12
<hr/>	
4 Wie verwenden Sie	14
Funktionsbeschreibung des Bedienfeldes	14
Starten Sie den Luftreiniger	15
Automatischer Modus	15
Manuelle Einstellung der Windgeschwindigkeit	16
Ruhemodus	16
Kindersicherung	16
Timer-Modus	16
Anionen-Modus	16
<hr/>	
5 Wartungs- und Reinigungsmethoden	17
Reinigen Sie den Luftreiniger	17
Filternetz wechseln	18
Langfristiger Leerlauf	20
Vorgeschlagene Häufigkeit des Austauschs des Filternetzes	20
<hr/>	
6 Fehlerbehandlung	21
Garantie und Service	22
Teile oder Zubehör bestellen	22
Beschlüge	22
<hr/>	
7 Andere Informationen	23
Recycling	23

1. Sicherheitsvorkehrungen

Um mögliche Schäden an Ihnen, anderen oder Eigentum zu vermeiden, beachten Sie bitte unbedingt die folgenden Sicherheitsvorkehrungen.

Wenn die Stromleitung der Maschine defekt ist, müssen Sie den Maschinenhersteller, ein Wartungsdienstzentrum oder qualifizierte Techniker mit dem Austausch beauftragen, um die Gefahr fernzuhalten.



WARNUNG



Netzstecker nicht mit nassen Händen berühren.

Nasse Hand verboten

Andernfalls kann es zu einem elektrischen Schlag kommen.



Stecker ziehen!

Bitte stellen Sie sicher, dass der Strom abgeschaltet ist, bevor Sie das Gerät reinigen.

Andernfalls kann es zum plötzlichen Lauf der Maschine und zu weiteren Unfällen durch Stromschlag kommen.



Verboten!

Es ist verboten, über die Stromversorgung hinaus oder angeschlossene Geräte über den angegebenen Wert hinaus zu verwenden. Nur 220V-Wechselstrom (AC)-Stromversorgung

Es kann zu Überhitzungs- und Brandunfällen kommen, wenn Sie eine Universalsteckdose oder Geräte verwenden, die den angegebenen Wert überschreiten.



Bitte stecken Sie den Stecker vollständig in die Steckdose, bevor Sie den Luftreiniger starten. Andernfalls kann es zu Stromschlägen und Überhitzung oder sogar zu einem Brandunfall kommen.

Verwenden Sie keine beschädigten Stecker oder lose Steckdosen.



Verboten!

Keine Schäden an Stromleitung und Steckdose.

Binden Sie keine Drähte, wenn Sie dieses Gerät verwenden. Bei der Verwendung von gebrochenen Drähten kann es zu Stromschlägen, Kurzschlüssen und Brandunfällen kommen. Jegliches Schneiden und Kratzen, Nachrüsten, übermäßiges Verdrehen, Verdrehen, Schrauben und Ziehen von Leinen ist verboten. Legen Sie keine schweren Produkte auf Drähte und Steckdosen.



Regelmäßig sauberer Netzstecker

Wenn sich Staub auf dem Netzstecker ansammelt, kann die Feuchtigkeit die Isolierung beschädigen. Teil des Stöpsels, was zu einem Brandunfall führte. Ziehen Sie den Netzstecker und reinigen Sie ihn dann mit einem trockenen Tuch (kein feuchtes Tuch verwenden).

Wenn das Gerät für längere Zeit nicht benutzt werden kann, ziehen Sie bitte den Netzstecker.



Zerlegen ist verboten!

Nehmen Sie den Luftreiniger nicht ohne Genehmigung auseinander oder modifizieren Sie ihn.

Das unbefugte Zerlegen oder Verändern von Luftreinigern kann einen elektrischen Schlag, eine Fehlfunktion oder einen Brandunfall verursachen.



Verboten!

Legen Sie keine Stangen oder Metallprodukte in die Nähe von Luftauslässen oder Öffnungen.

Andernfalls kann es die inneren Teile berühren und einen elektrischen Schlag oder Schaden erleiden.

Hinweis

Bitte schalten Sie den Strom sofort aus, wenn eine der folgenden Situationen eintritt:

- Fehlfunktion eines beliebigen Switchs;
- Leitungsschutzschalter funktionierte oder Sicherung durchgebrannt
- Anomale Erwärmung von Drähten oder Steckern
- Verbrennungsgeruch, anomale Geräusche oder Erschütterungen
- Jede andere Anomalie oder Fehlfunktion



PASST AUF



Verboten!

Verwenden Sie zur Reinigung des Luftreinigers keine Lösungsmittel wie Benzol, Verdünnungsmittel usw. Halten Sie das Gerät von Wespenspray fern.

Sonst kann der Luftreiniger beschädigt werden, selbst wenn ein Kurzschluss auftritt, der zu einem elektrischen Schlag oder Brandunfall führen kann.



Verboten!

Verwenden Sie keinen Luftreiniger bei fetthaltigen Partikeln.

Zum Beispiel Küche, die die Lebensdauer des Filters des Luftreinigers reduzieren kann. Diese Maschine sollte nicht als Belüftungs- oder Evakuierungsgerät verwendet werden.



Verboten!

Verwenden Sie den Luftreiniger nicht in Räumen mit Pestiziden vom Typ Begasung.

Chemische Rückstände könnten sich in der Maschine ansammeln und dann freigesetzt werden aus der Steckdose, wodurch Gesundheitsschäden verursacht werden. Der Raum sollte nach dem Einsatz von Insektiziden gründlich gelüftet werden und dann mit dem Einsatz eines Luftreinigers beginnen.



Benetzung verboten!

Halten Sie den Maschinenkörper trocken

da es sonst durch einen Kurzschluss zu einem Stromschlag oder Brandunfall kommen kann.



Halten Sie den Stecker fest, wenn Sie den Netzstecker herausziehen, und ziehen Sie nicht an Kabeln, die Folgendes verursachen können Kurzschluss oder Beschädigung von Drähten zur Vermeidung von Brandunfällen und Stromschlägen.



Wenn der Luftreiniger mit einer elektrischen Heizung zusammenarbeitet, sollte der Raum weiter belüftet werden.

Sonst kann es zu einem Unfall mit Kohlenmonoxidvergiftung kommen. Der Luftreiniger kann Kohlenmonoxid nicht abreinigen.



Benetzung verboten!

Verwenden Sie den Luftreiniger nicht bei hohen Temperaturen und unter feuchten Bedingungen wie im Badezimmer, da diese Situationen können zu Stromableitungen führen, die zu Stromschlägen oder Brandunfällen führen können.



Von Flammen fernhalten!

Halten Sie das Gerät von flüchtigen Substanzen oder brennbaren Gegenständen wie Tabak und Funken fern;

Sonst kann es zu einem Brandunfall kommen.

2. Produkteinführung

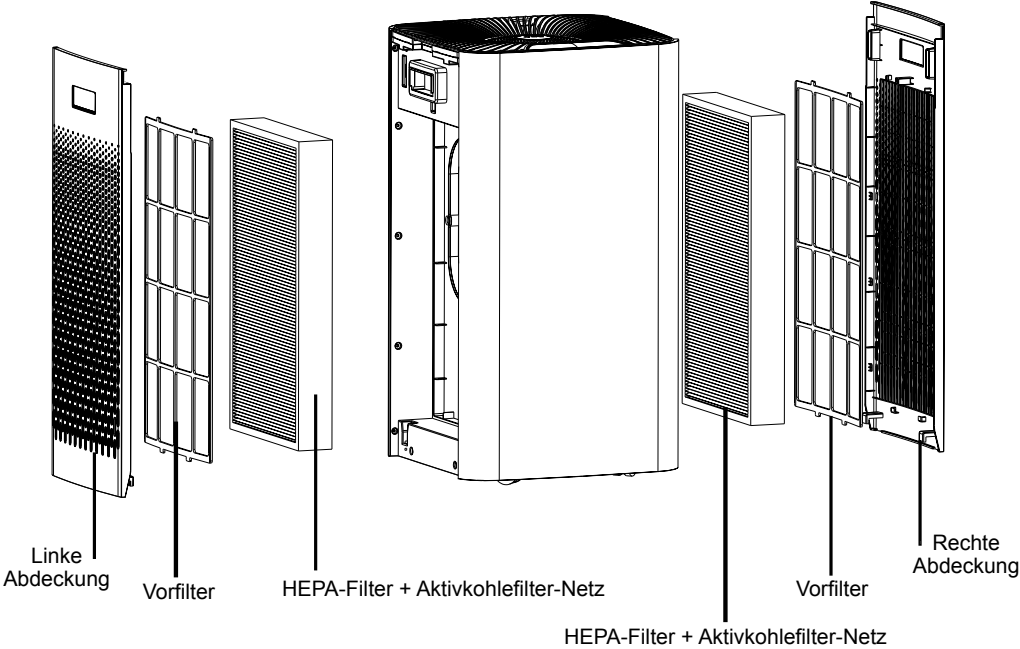
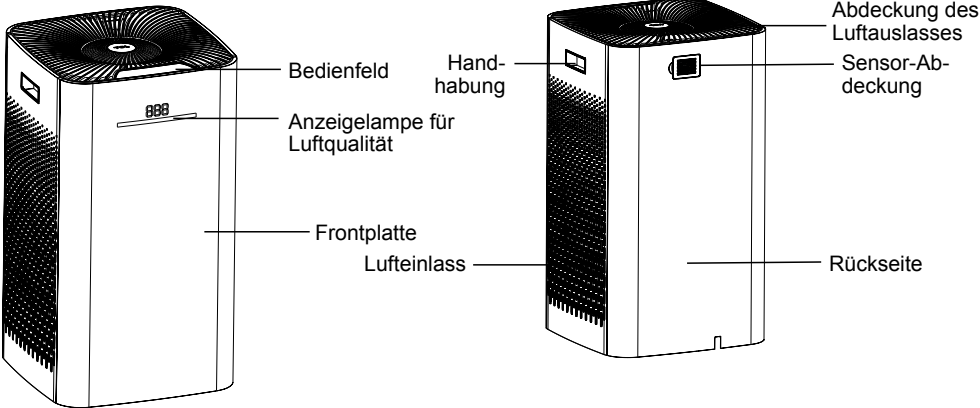

Funktionsbeschreibung des Bedienfelds

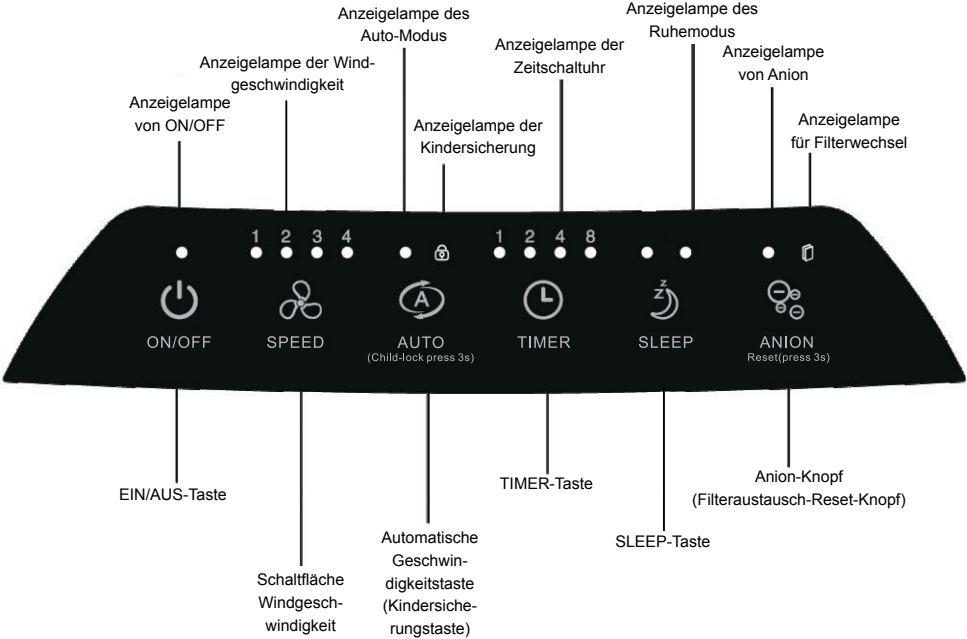

3. Vor der Verwendung

Datum der Verwendung auf dem Etikett eintragen

Bitte notieren Sie das Datum auf dem Typenschild auf der Rückseite des Maschinenkörpers, bevor Sie den Luftreiniger verwenden.

Wechseln Sie das Filternetz regelmäßig, um die optimale Leistung des Luftreinigers zu genießen.

Anzeigeleuchte der Luftqualität verstehen

Anzeigeleuchte der Luftqualität spiegelt die aktuelle Luftqualität wider. Bitte lesen Sie auf Seite 6 und Seite 14 nach sehen Sie die Details.

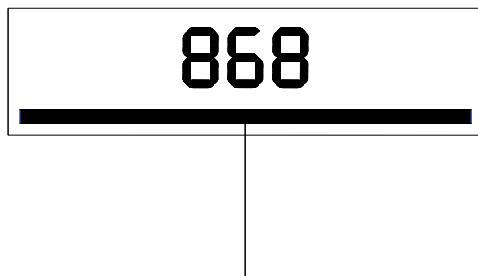

Anzeigelampe für Luftqualität

Hinweis

In Anbetracht des Stromverbrauchs funktioniert der Luftqualitätssensor im Bereitschaftsmodus nicht.

Benutzerhandbuch

Demontage- und Montageverfahren der Seitenabdeckung

1 Methode zur Demontage der Seitenabdeckungen. Drücken Sie die Play-Taste in den Seitenabdeckungen und drücken Sie Play-Knopf in der linken und rechten Abdeckung und ziehen Sie die Abdeckung, dann können Sie die linke und rechte abdecken und leicht herausziehen.

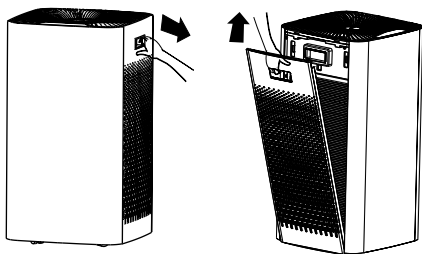

2 Installationsmethode der Seitenabdeckungen Um die Seitenabdeckungen wieder anzubringen, richten Sie sie aus unter die feste Nut und führen Sie die Abdeckung in die Nut ein, dann werden die Seitenabdeckungen automatisch absorbiert.

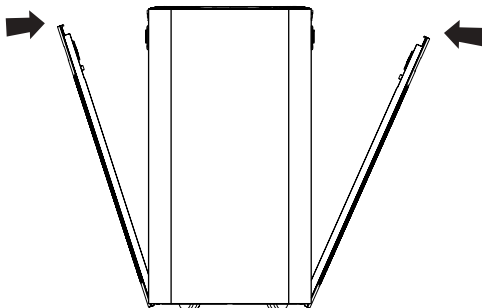

Platzierung des Luftreinigers

Um einen guten Luftzirkulationseffekt zu erzielen, stellen Sie bitte sicher, dass der Abstand zwischen Lufteinlass und Wand oder Vorhang 50 cm beträgt. Außerdem darf der Abstand zum Luftauslass nicht weniger als 50 cm betragen.

Bitte halten Sie 1 Meter oder mehr Abstand zu TV, Radio. Bitte verwenden Sie nicht die gleiche Steckdose mit Fernseher, Radio und anderen Geräten, die Bildflattern oder Rauschen vermeiden können.

Es kann die Wandoberfläche um das Maschinengehäuse verschmutzen, wenn Sie das Gerät längere Zeit an der gleichen Stelle aufstellen. Blockieren Sie den Luftein- und -auslass nicht, um eine ausreichende Belüftung und einen hohen Wirkungsgrad zu gewährleisten.

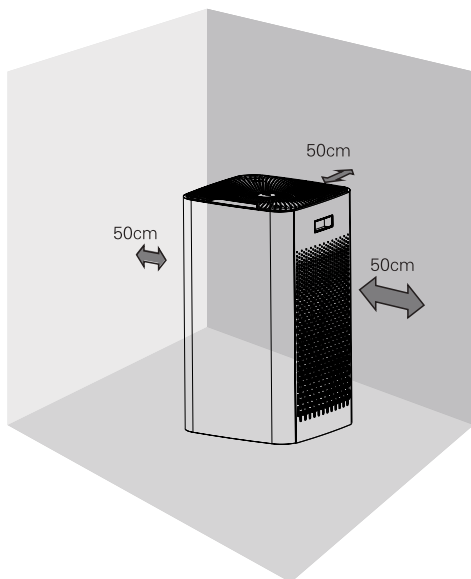

Filternetz installieren

Informationen

Alle Filter sind mit Maschine zusammen ausgestattet, Sie sollten den Filter loswerden Verpackungen, bevor sie verwendet werden. Bitte zerlegen Sie den Filter und entsorgen Sie die Packungen gemäß den folgenden Anweisungen, ersetzen Sie den Filter durch einen Luftreiniger.

⚡ Achtung

Vergewissern Sie sich, dass der Netzstecker bei Installation, Wartung oder Transport ausfällt. Arbeit. Betreiben Sie keine Maschinen ohne Filter. Bitte entsorgen Sie Filterpackungen vor dem Gebrauch.

Arbeitsschritte

Arbeiten Sie gemäß den folgenden Schritten, um eine korrekte Filterinstallation sicherzustellen

- 1 Entfernen Sie alle Packungen und stellen Sie die Maschine auf einen trockenen, glatten und ebenen Untergrund.

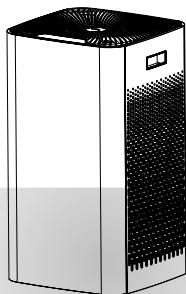

- 2 Drücken Sie die Wiedergabetaste in der linken und rechten Abdeckung und ziehen Sie die Abdeckung, dann können Sie die linke und rechte Abdeckung anheben und leicht herausziehen.

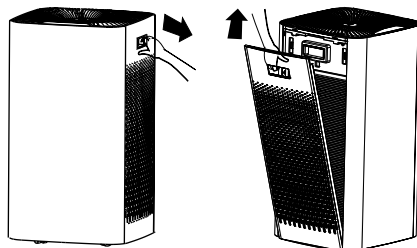

1

2

- 3 Demontieren Sie den gesamten internen Filter.

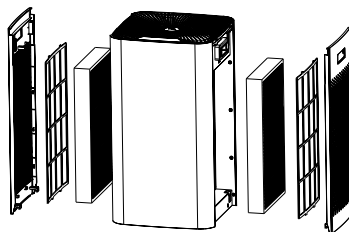

- 4 Entfernen Sie alle Filterpackungen.

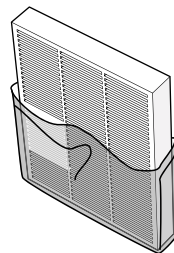

Benutzerhandbuch

5 Setzen Sie die Filter wieder in den Luftreiniger ein.

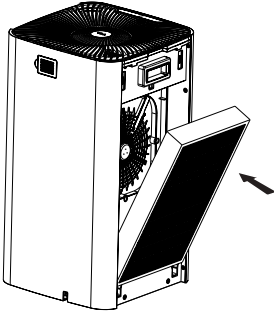

6 Um die Seitenabdeckungen wieder anzubringen, richten Sie sie bitte an der festen Nut aus und setzen Sie die Abdeckung in die Nut ein, dann werden die Seitenabdeckungen automatisch absorbiert.

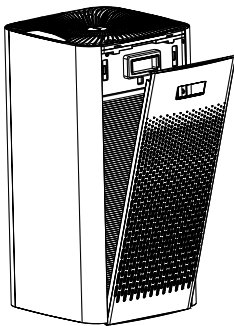

Tipp

Seien Sie bitte vorsichtig, wenn Sie die hintere Abdeckung anbringen, achten Sie auf Ihre Hände.

Funktionen des Filternetzes verstehen

Zusammensetzung des Filternetzes

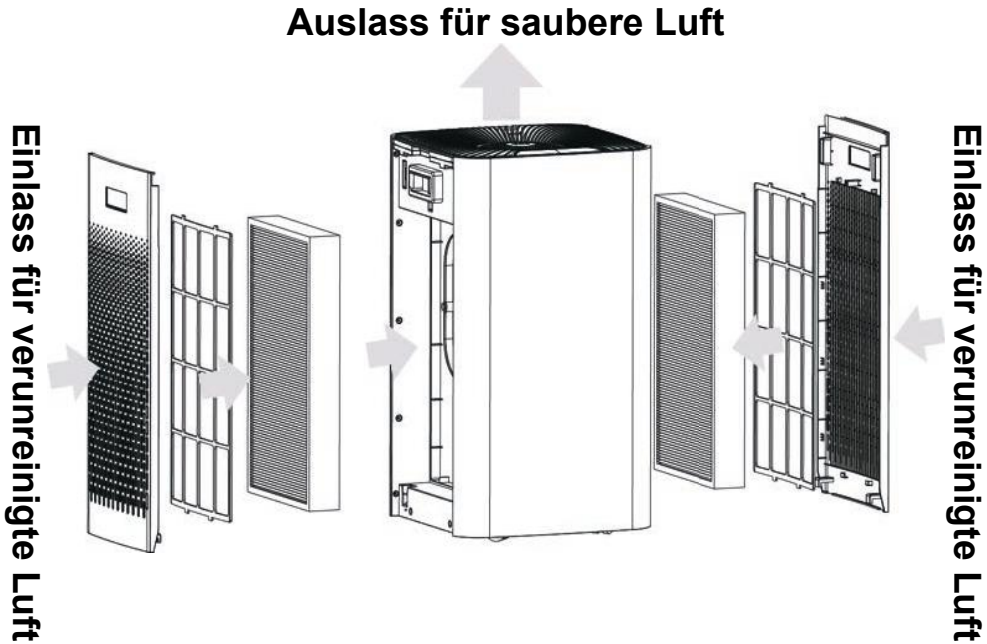

Zusammenführung mehrerer Funktionen in einer

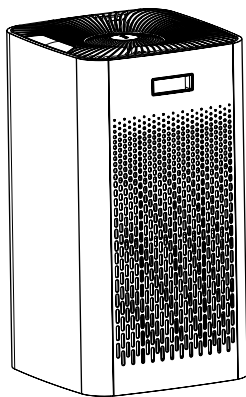

- Effiziente Reinigung von PM2,5, Rauch, Pollen und anderen partikelförmigen Schadstoffen
- Beseitigung von Formaldehyd
- Konstruktion mit 4 Windgeschwindigkeiten
- Timer-Modus
- Filterwechsel-Anzeige
- Konfiguriert mit manuellem, automatischem und Schlafmodus
- Digitale Anzeige von PM2.5
- Luftqualitätsindikator nach Farben

Einzigartige 4-stufige Reinigungstechnologie



Vorfilter Fängt Haare, Fasern, große Partikel, Hautschuppen usw. ab.

HEPA-filter können PM2,5, Rauch, Pollen, Milben und andere Partikel wirksam entfernen

Hochwertiger modifizierter Aktivkohlefilter wird aus hochwertiger Aktivkohle hergestellt und durch eine spezielle proprietäre Technologie modifiziert, um Formaldehyd und andere Gasschadstoffe effizient zu reinigen.

Negative Ionen "Vitamin in der Luft", die Maschine setzt eine Menge negativen Sauerstoff frei Ionen, die die Luft frisch und natürlich machen.

4. Wie verwenden Sie

Funktionsbeschreibung des Bedienfeldes

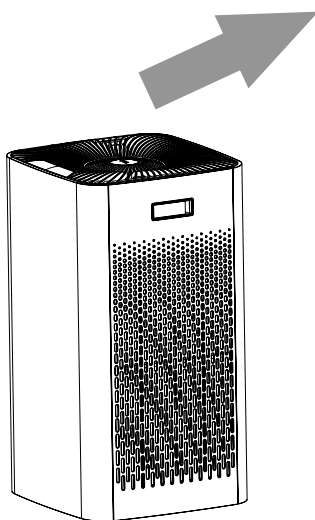
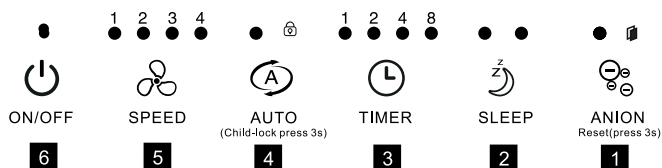

- 1** Anion(Filteraustausch-Reset)-Taste
- 2** SLEEP-Taste
- 3** TIMER-Taste
- 4** Taste für automatische Geschwindigkeit
- 5** Taste für Windgeschwindigkeit
- 6** EIN/AUS-Taste
- 7** Anzeigelampe für Luftqualität
- 8** Digitale Anzeige von PM2.5

Stecker einstecken

Nach dem Anschließen an das Stromnetz blinken die Anzeigeluchten zweimal mit Pieptönen, dann sind die Anzeigeluchten ausgeschaltet.

Benutzerhandbuch

Schalten Sie den Luftreiniger ein

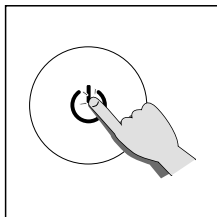

Nach dem Anschließen an das Stromnetz werden alle Kontrollleuchten der Reihe nach automatisch überprüft, nach dem Blinken geht der Luftreiniger in den AUTO-Modus über. Drücken Sie die EIN/AUS-Taste, um den Luftreiniger einzuschalten (wie in der obigen Abbildung gezeigt), der Luftqualitätssensor erkennt die Luftqualität automatisch nach einer Vorwärmzeit von 10 Minuten. Er zeigt die Luftqualität durch unterschiedliche Farben der Anzeigeleuchte an (wie in der Abbildung unten dargestellt).

Farbe der Anzeigeleuchte für die Luftqualität

<input type="radio"/>	Blau	Gut
<input type="radio"/>	Grün	Gewöhnlich
<input type="radio"/>	Rot	Armseelig

TIPP

Wenn Sie den Luftreiniger ausschalten möchten, drücken Sie bitte erneut die EIN/AUS-Taste, bis das Licht erlischt, und ziehen Sie dann den Netzstecker.

Automatischer Modus

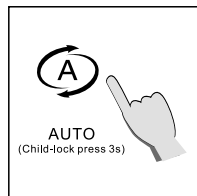

Nach dem Einstecken des Netzsteckers ist der Luftreiniger im Bereitschaftsmodus. Drücken Sie die ON/OFF-Taste, dann schaltet sich der Luftreiniger ein und geht in den AUTO-Modus. In diesem Modus wählt der Luftreiniger die Windgeschwindigkeit automatisch in Abhängigkeit von der Luftqualität.

Achtung

Die Anzeigeleuchte für die Luftqualität leuchtet auf, wenn der Luftreiniger eingeschaltet wird.

Wenn sich der Raum in hoher Luftfeuchtigkeit befindet, kann der Luftqualitätssensor Kondenswasser an der Oberfläche erzwingen. In diesem Zustand kann der Luftqualitätssensor auch bei guter Luftqualität eine schlechte Luftqualität anzeigen.

In diesem Zustand arbeitet das Gebläse mit hoher Geschwindigkeit, so dass Sie den Luftqualitätssensor reinigen oder manuell einstellen müssen, um dieses Problem zu lösen.

Benutzerhandbuch

Manuelle Einstellung der Windgeschwindigkeit

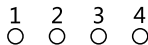

Drücken Sie die SPEED-Taste, die Windgeschwindigkeit ändert sich kreisförmig im AUTO-Modus, Geschwindigkeit 1, Geschwindigkeit 2, Geschwindigkeit 3.

Ruhemodus

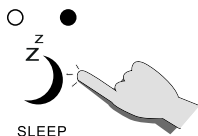

Wenn im AUTO-Modus die Beleuchtung im Raum dunkel ist, schaltet der Luftreiniger nach 3 Minuten automatisch in den SLEEP-Modus. Dann sind alle Anzeigelampen bis auf die Betriebsanzeige ausgeschaltet. Die Ventilatorgeschwindigkeit und der Geräuschpegel ändern sich auf den niedrigsten Wert. Wenn die Beleuchtung im Raum 3 Minuten lang aufgehellt wird, nimmt der Luftreiniger seine Arbeit wieder auf.

Achtung

Der SCHLAF-Modus gilt nur unter der Bedingung, dass der Luftreiniger im AUTO-Modus arbeitet.

Timer-Modus

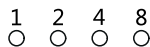

Drücken Sie die TIMER-Taste, die Arbeitszeit kann in 1 h, 2h, 4h und 8h gewählt werden.

ANION-Funktion

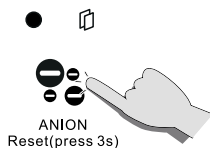

Drücken Sie die Taste ANION mit einem Piepton, die Anionenfunktion funktioniert und die Anzeigelampe von ANION leuchtet auf. Drücken Sie die Taste ANION erneut, der Reiniger hat keine Anionenfunktion mehr und die ANION-Anzeigelampe erlischt. Wenn die Filterwechsel-Anzeigelampe leuchtet, muss der Benutzer den Filter austauschen und die ANION-Taste 3s drücken, um sie zurückzusetzen.

Kindersicherungsfunktion

Wenn das Gerät in Betrieb ist (außer im Schlafmodus), drücken Sie die Kindersicherungstaste 3 Sekunden lang, mit einem Piepton leuchtet die Anzeigelampe der Kindersicherung auf. In diesem Zustand ist das Reinigungsmittel nicht aktiv, wenn Sie eine Taste drücken (außer die Kindersicherungstaste).

5. Wartungs- und Reinigungsmethoden

Bitte ziehen Sie vor der Reinigung den Netzstecker. Bitte legen Sie das Produkt nicht ins Wasser oder irgendeine Flüssigkeit. Bitte verwenden Sie keine Reinigungsmittel mit hoher Abrasivität, Ätzwirkung oder Entflammbarkeit (wie Entfärbungsmittel oder Alkohol), um Teile dieses Produkts zu reinigen. Nur Vorfilter können gewaschen werden. Verbundfilternetze können nicht gewaschen werden.



Reinigen Sie den Luftreiniger

Reinigen Sie regelmäßig die Innen- und Außenseite des Luftreinigers, um Staubansammlungen zu vermeiden.

- 1 weiche und trockene Kleidung verwenden, um Staub auf dem Luftreiniger zu entfernen.
- 2 weiche und trockene Kleidung verwenden, um die Luftein- und Luftauslässe zu reinigen.

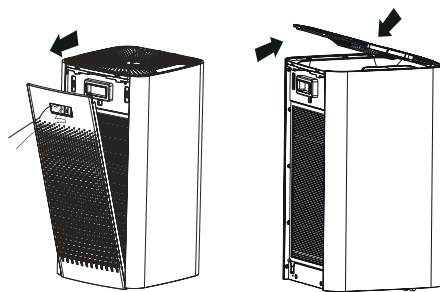

Achtung

Wenn die Auslassabdeckung installiert ist, muss die Position der Schnalle korrekt sein. Wenn die Installation nicht an Ort und Stelle erfolgt, wird die Maschine nicht eingeschaltet.

Filternetz wechseln

Informationen

Wenn die Anzeigeleuchte für den Filterwechsel blinkt, soll sie den Benutzer darauf aufmerksam machen, den entsprechenden Filter auszutauschen.

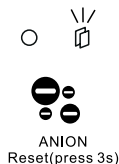

Tauschen Sie den Filter aus, wenn das Licht normal an ist, und erinnern Sie die Kunden daran, den Filter auszutauschen.

⚡ Achtung

Das Gebläse schaltet sich aus, nachdem die Anzeigeleuchte für den Filterwechsel 1 Minute lang blinkt, und der Luftreiniger piept, um die Benutzer daran zu erinnern, die Filter auszutauschen.

⚡ Achtung

Bitte schalten Sie den Strom aus und ziehen Sie den Netzstecker, bevor Sie den Filter austauschen. Wenn die Kontrollleuchte des Filterwechsels nach dem Austausch der Filter erneut blinkt, drücken Sie bitte die Rückstellschaltknopf seitlich mit einem Schraubendreher betätigen, bis die Anzeigeleuchte erlischt (wie in der Abbildung unten dargestellt).

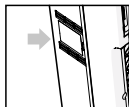

💬 Hinweis

Bitte entfernen Sie die Verpackung jedes Filters, bevor Sie ihn in das Gerät einsetzen, und machen Sie das Etikett des Filters mit der Vorderseite nach oben.

Arbeitsschritte

- 1 Die Maschine erinnert daran, die Filter zu ersetzen.

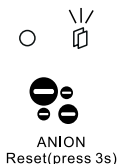

- 2 Schalten Sie das Gerät aus und ziehen Sie dann den Netzstecker.

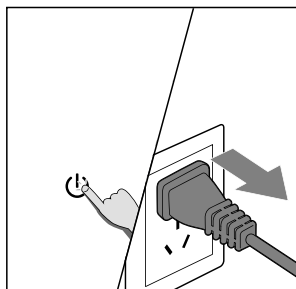

- 3 Drücken Sie die Wiedergabetaste in der linken und rechten Abdeckung und ziehen Sie die Abdeckung, dann können Sie die linke und rechte Abdeckung anheben und leicht herausziehen.

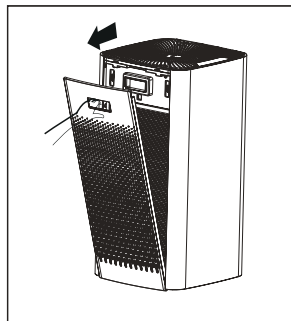

Benutzerhandbuch

- 4 Entfernen Sie die gesamte Filterbaugruppe, wechseln Sie den Aktivkohlefilter und den HEPA-Filter aus.

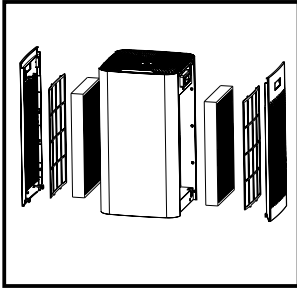

- 5 Entfernen Sie die Filterpakete und setzen Sie dann den Aktivkohlefilter und den HEPA-Filter der Reihe nach in den Luftreiniger ein.

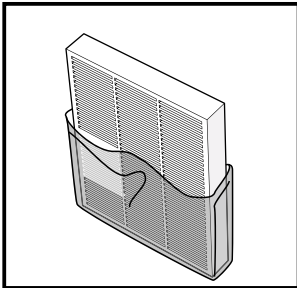

- 6 Installieren Sie die Filter in den Luftreiniger.

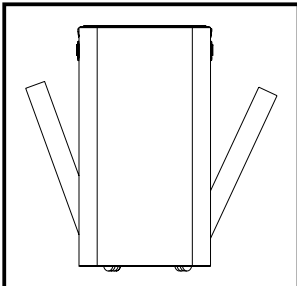

- 7 Um die Seitenabdeckungen wieder anzubringen, richten Sie sie bitte an der festen Nut aus und setzen Sie die Abdeckung in die Nut ein, dann werden die Seitenabdeckungen automatisch absorbiert.

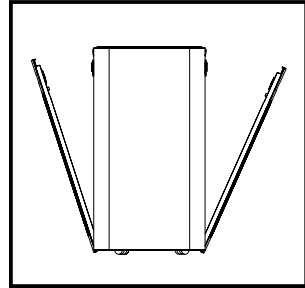

- 8 Wenn der Filterwechsel abgeschlossen ist, schließen Sie den Luftreiniger an und schalten Sie ihn ein, drücken Sie die ANION-Taste für 3s, um das Gerät zurückzusetzen.

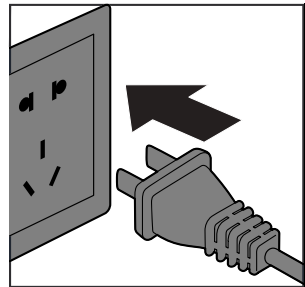

Langfristiger Leerlauf

Netzstecker ziehen (es gibt auch Stromverbrauch im Standby-Modus)

Trocknen Sie die Maschine innen gründlich {sie könnte wegen Rost gestört sein)

Stellen Sie das Gerät an einem trockenen und belüfteten Ort auf (nicht flach oder auf dem Kopf stehend aufstellen, um Fehlfunktionen zu vermeiden)

Vorgeschlagene Häufigkeit des Austauschs des Filternetzes

Im Allgemeinen beträgt die Lebensdauer des HEPA-Filters 6 Monate. Sie können eine Bürste oder einen Staubsammler verwenden, um Staub auf der Oberfläche des Filters zu entfernen. Drücken Sie nicht fest darauf. Verwenden Sie niemals Wasser zum Waschen des HEPA und des aktivierten Filters, nur der Vorfilter kann waschbar sein.

Achtung

Bitte schalten Sie den Netzstecker aus und ziehen Sie ihn heraus, bevor Sie die Filter austauschen.

6. Fehlerbehandlung

Die folgende Tabelle listet die möglichen Ausfälle bei der Verwendung von Milchprodukten auf. Bitte wenden Sie sich an das Servicezentrum oder den Händler des Unternehmens, wenn Sie keine Antwort auf die aufgeführten Beispiele finden.

Maschine kann nicht funktionieren	Die Frontplatte ist möglicherweise nicht korrekt installiert	Frontplatte demontieren und wieder einbauen.
	Stromversorgung für Stecker	ziehen Sie den Stecker heraus und ziehen Sie ihn wieder hinein
	Netzstecker oder Kabel ist falsch	Kundenservice-Center kontaktieren oder ein Geschäft abschließen
Ventilator funktioniert nicht	Maschine lässt sich nicht einschalten	einstecken und einschalten
	Motor ist falsch	Kundenservice-Center oder Händler kontaktieren
	Maschine auf unebenem Boden	sich auf ebenen und flachen Boden bewegen
	lose oder fremde Partikel ins Innere gelangen	Kundenservice-Center oder Händler kontaktieren
	Motor ist lose	Kundenservice-Center oder Händler kontaktieren
	Filterverpackung wird nicht entfernt	Bitte entfernen Sie die Verpackung jedes Filters
Schlechte Leistung	waschbarer Filter ist verschmutzt	Waschen des verschmutzten Filters
	Filter müssen ausgetauscht werden	neuen Filter austauschen
	Maschineneinlass oder -auslass blockiert	Kundenservice-Center oder Händler kontaktieren
	die Kunststoffverpackung des Filters wird nicht entfernt	Verpackung entfernen und dann .
	es gibt nicht genügend Platz um die Maschine herum	Bitte stellen Sie sicher, dass der Abstand 50 cm beträgt zwischen zwei seitlichen Lufteinlässen ist der Abstand zum Luftauslass nicht weniger als 10 cm beträgt.
	Fehlen eines Filters oder der Filter ist nicht richtig platziert	Stellen Sie sicher, dass alle Filter in Reihenfolge in Übereinstimmung mit den Anweisungen
	Deckung überschreiten prüfen	ob der Raumbereich in Übereinstimmung mit der Maschine wirksam Deckungsbereich.

Garantie und Service

Wenn Sie weitere Informationen wünschen oder Fragen haben, wenden Sie sich bitte an das Kundenservice-Center oder den Händler.

Produktspezifikationen können ohne vorherige Ankündigung geändert werden. Alle Marken sind Eigentum unseres Unternehmens oder der Eigentümer. Unser Unternehmen behält sich das Recht vor, das Produkt jederzeit und ohne vorherige Ankündigung zu ändern, und das Unternehmen ist nicht verpflichtet, früher gelieferte Produkte anzupassen.

Garantie 2 Jahre ab Kauftag unter normalen Gebrauchs- und Umgebungsbedingungen.

Teile oder Zubehör bestellen

Wenn Sie Teile austauschen oder zusätzliche Teile kaufen möchten, wenden Sie sich bitte an Ihr Kundenservice-Center oder den Händler.

Beschläge

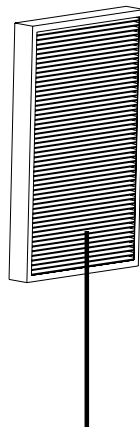

HEPA-Filter+ Aktivkohlefilter-Netz

7. Andere Informationen

Recycling



Bitte legen Sie dieses Produkt beim Einstreuen nicht mit gewöhnlichem Hausmüll zusammen. Bitte informieren Sie sich über Ihre örtlichen Vorschriften zur Entsorgung von elektrischen und elektrischen Produkten.

Eine ordnungsgemäße Einstreu von gebrauchten Produkten kann mögliche negative Auswirkungen auf die Umwelt und den Menschen vermeiden.



ISET S.r.l. Unipersonale

Sede Legale e Uffici

Via Donatori di sangue, 9 - 46024 Moglia (MN)

Tel. e fax +39 (0)376 598963

www.iset-italia.eu iset@iset-italia.com

Cap. soc. i.v.

€ 10.200,00

Cod. Fisc. e P.IVA Reg. Imprese

02 332 750 369

REA

02 332 750 369

Cap. soc. i.v.

MN 0221098

CERTIFICATE

Certificat - Certificado- Сертификат - Zertifikat - 證書

- 1) APPLICANT:** (who finally puts the product on the market)
Cixi Beilian electrical appliance co., LTD
No.28th,HaitongRoad,GuanhaiweiTown,Cixi,Ningbo,P.R.China
- 2) CERTIFICATE NO.:** ISETC.001020191231
FILE REFERENCE: DL-2019124435S, DL-2019124360E
- 3) ISET MARK:**



- 4) CAUTION ABOUT CE MARKING** (Instruction for the Applicant who puts the product on the EU market):



The label of the CE Marking on the left side should be not less than 5mm height. CE Marking and EC Declaration of Conformity are duties for the manufacturer or its applicant who puts the product on the market. This one is responsible to start the CE marking and certification procedure as required by the legislation in force. Only for the products which are compulsorily included into specific Directives or Regulations will be necessary to appoint a Notified Body.

- 5) TYPE OF PRODUCT:** Air Purifiers

MODEL(S): BKJ-215, BK-01, BK-02, BK-03, BK-05, BK-06, BK-07, BK-08, BKJ-350, BKJ-350A, BKJ-370, BKJ-306, BKJ-300, BKJ-250F-A01, BKJ-310F-A01, BKJ-300A, BK-02A, BKJ-215C, BKJ-33, BKJ-306A, BKJ-306B, BKJ-70, BKJ-80A, BKJ-80B, BKJ-215B, BKJ-50, BKJ-5, BKJ-15, BKJ-15A, BKJ-15B, BKJ-15C, BKJ-03-0725, BKJ-08-0720, YKX-35-A01, BKJ-250D-A01, BKJ-16A, BJS-30A, BJS-30C, H411, H610, VAP55

- 6) LIST OF DIRECTIVES / REGULATIONS / STANDARDS** (as declared by the manufacturer itself)

Low Voltage Directive 2014/35/EU, Electromagnetic Compatibility 2014/30/EU
EN 55014-1:2017, EN 61000-3-2:2019, EN 61000-3-3:2013+A1:2019, EN 55014-2:2015,
EN 60335-1:2012+A11:2014+A13:2017, EN60335-2-65:2003+A1:2008+A11:2012

- 7) NOTE:** The applicant is aware about the contents and information included in the ModCOM04.06 Regulation for this type of Certificate that is considered totally accepted. The latest revision of the Regulation is available and can be downloaded from the website www.iset-italia.eu. This document is not referred to any evaluation that could be considered as included in the scope of the activities covered by the standard BS EN ISO/IEC 17065:2012 or European Regulation 765/2008.
- 8) REMARK:** Certificate is issued on voluntary application from the Client and it gives to the applicant the right to use and affix the ISET Mark (at point 3) on their products, even if it doesn't imply any assessment on the safety and compliance of the product. ISET declares that the only scope of the assessment is to verify the existence of the declaration issued by the manufacturer or an applicant under its own responsibilities.

- 9) DATE OF ISSUE:** 31/12/2019

EXPIRY DATE: 30/12/2024

- 10) SIGNATURE:** Li Zhang

(On behalf of the Legal representative)



This document is property of ISET Srl and any kind of reproduction is to be considered strictly forbidden.



www.faton-health.com